

Catalog Number(s) • Numéro(s) de Catalogue • Número(s) de Catálogo: 880MP2, 880MPA

Country of Origin: Made in USA • Fabriqué en USA • Hecho en USA

IMPORTANT:
Please read all instructions before beginning installation

Legrand electrical systems conform to and should be properly grounded in compliance with requirements of the current National Electrical Code or codes administered by local authorities.

All electrical products may present a possible shock or fire hazard if improperly installed or used. Legrand electrical products may bear the mark of a Nationally Recognized Testing Laboratory and should be installed in conformance with current local and/or the National Electrical Code.

IMPORTANT :
VEUILLEZ LIRE L'ENSEMBLE DES INSTRUCTIONS AVANT DE COMMENCER L'INSTALLATION.

Les systèmes électriques Legrand sont conformes au Code National de l'électricité (National Electrical Code) ou aux codes locaux en vigueur et doivent être mis à la terre conformément à ces codes.

Tous les produits électriques peuvent présenter un risque d'électrocution ou d'incendie s'ils ne sont pas installés ou utilisés correctement. Les produits électriques Legrand peuvent porter la marque d'un laboratoire reconnu et doivent être installés conformément au Code national de l'électricité et/ou aux codes locaux en vigueur.

IMPORTANTE:
Lea todas las instrucciones antes de comenzar la instalación.

Los sistemas eléctricos Legrand cumplen con los requisitos del Código Eléctrico Nacional (National Electrical Code, NEC) actual o con los códigos impuestos por las autoridades locales y deben conectarse a tierra consecuentemente.

Todos los productos eléctricos pueden presentar un riesgo de descarga o incendio si se los instala o utiliza incorrectamente. Los productos eléctricos Legrand pueden llevar la marca de un laboratorio de pruebas reconocido a nivel nacional y se deben instalar conforme al código local en vigencia o al Código Eléctrico Nacional.

MODULE LINKING • CONNEXION DU MODULE • UNIÓN DE LOS MÓDULOS:

1 Multiple services or compartments may be obtained by ganging together up to three single-gang units. (Cat. No. 880MP2)

Il est possible de monter jusqu'à trois unités simples ensemble afin d'obtenir un service ou un compartiment multiple. (Cat. n° 880MP2)

Se pueden obtener múltiples servicios o compartimientos al unir hasta tres unidades de un solo grupo. (Cat. N.° 880MP2)

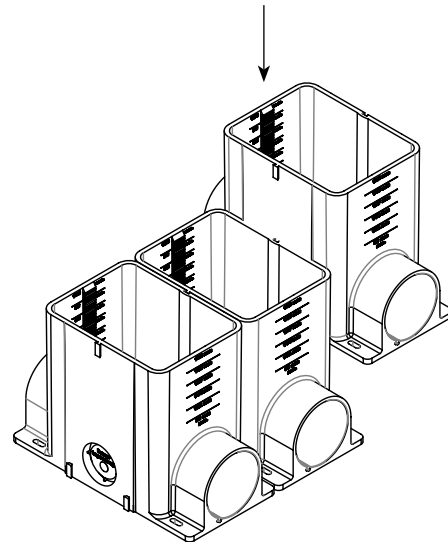

2

For multiple compartment installations which require pass-through between mating modules, you must remove the knockout section on adjacent surfaces. To do this, break away with a hammer making sure you remove knockouts which will be facing one another after linking the assembly. Knockout tabs are intended for passage between boxes only. They are not designed for the attachment of conduit fittings.

Dans le cas d'installations à compartiments multiples nécessitant une liaison entre les modules couplés, retirer la débouchure sur les surfaces adjacentes. Pour ce faire, détacher les débouchures à l'aide d'un marteau en s'assurant de bien retirer les débouchures qui se feraient face après avoir raccordé l'ensemble. Les débouchures sont conçues uniquement pour le passage entre boîtes. Elles ne sont pas conçues pour fixer des raccords de conduit..

Para hacer instalaciones de compartimientos múltiples que requieren la conexión entre módulos de acoplamiento, debe quitar los troqueles de las superficies adyacentes. Hágalo con un martillo, asegurándose de quitar los troqueles que quedarán enfrentados entre sí una vez hecho el ensamblaje. Las lengüetas del troquel están hechas únicamente para el pasaje de caja a caja. No están diseñadas para fijar los accesorios de conductos.

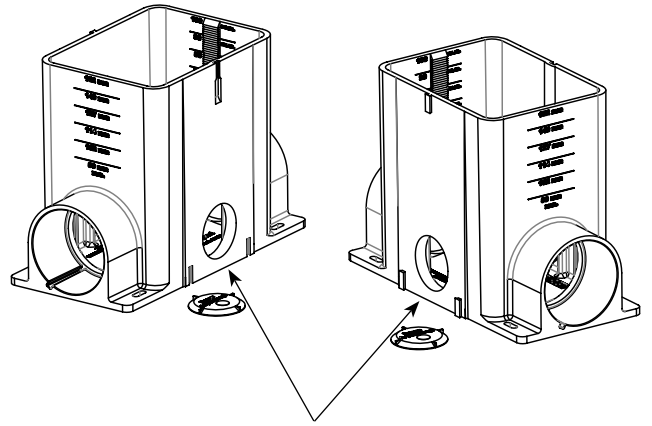

Removable Knockout Locations
Emplacement des débouchures
Ubicaciones de los troqueles removibles

3

To assemble the modular units, first apply solvent cement around the flat mating surfaces of the adjacent walls and “dovetail” slots. Engage the “dovetails” and slide the units together until seated.

Pour assembler les unités modulaires, appliquer une colle à solvant sur les surfaces plates de contact des parois adjacentes et des encoches en queue d'aronde. Engager les encoches en queue d'aronde et faire glisser les unités ensemble jusqu'à ce qu'elles soient bien positionnées.

Para ensamblar las unidades modulares, primero aplique cemento solvente alrededor de las superficies lisas de acoplamiento de las paredes adyacentes y las ranuras "cola de milano". Enganche las "colas de milano" y deslice las unidades en conjunto hasta que se asienten.

Solvent Cement
Colle à solvant
Cemento solvente

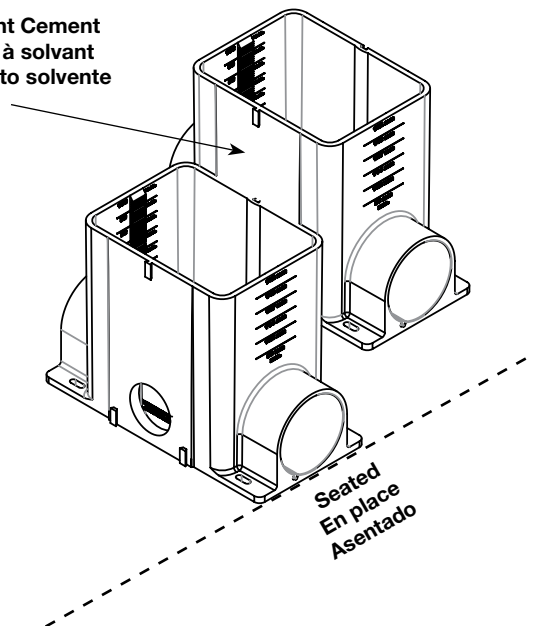

CONCRETE PREPARATION • PRÉPARATION DU BÉTON • PREPARACIÓN DEL HORMIGÓN:

4

Cement conduit closure plugs to unused ports or use conduit reducers if reduction is required. Knockout must be removed from closure plug for use with 1-1/4" trade size conduit.

Sceller les dispositifs de fermeture du conduit aux ports non utilisés ou utiliser les réducteurs de conduit si une réduction est nécessaire. Les bouchons de fermeture doivent être retirés des orifices si un tube de 31,75 mm [1 1/4 po] est utilisé.

Cemente los tapones de cierre de conductos a los puertos que no se utilicen o use reductores de conductos si se requiere una reducción. Se debe retirar el troquel del tapón de cierre para usar el artículo con un conducto de tamaño comercial de 19,1 mm (1-1/4 pulg.)

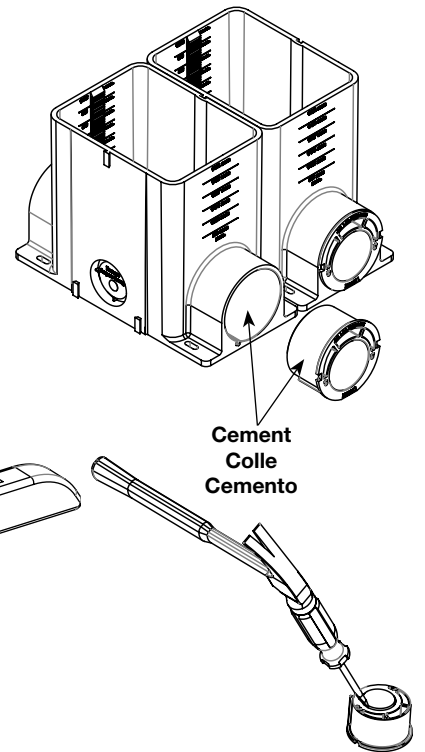

5

Secure the box assembly to prevent floating during concrete pour. For above grade, screw or nail the assembly to the concrete form. For on-grade applications, drive stakes or rebar next to the box and secure with wire. Make sure the stakes are below the 3-1/2" [89mm] min. screed line.

Immobiliser la boîte afin d'en éviter le flottement lors du coulage du béton. Pour une surélévation, visser ou clouer l'ensemble au coffrage. Pour les applications au niveau du sol, pousser les pieux et la barre d'armature à côté de la boîte et fixer avec un câble. S'assurer que les pieux se trouvent sous la ligne de revêtement minimum de 89 mm [3 1/2 po].

Asegure el conjunto de las cajas para evitar que flote al verter el hormigón. Para aplicaciones sobre el nivel, atornille o clave el conjunto al encofrado para el hormigón. Para aplicaciones a nivel, ubique estacas o barras de refuerzo adyacentes a la caja y fíjelas con alambre. Asegúrese de que las estacas estén por debajo de la línea mínima de 3-1/2" [89 mm].

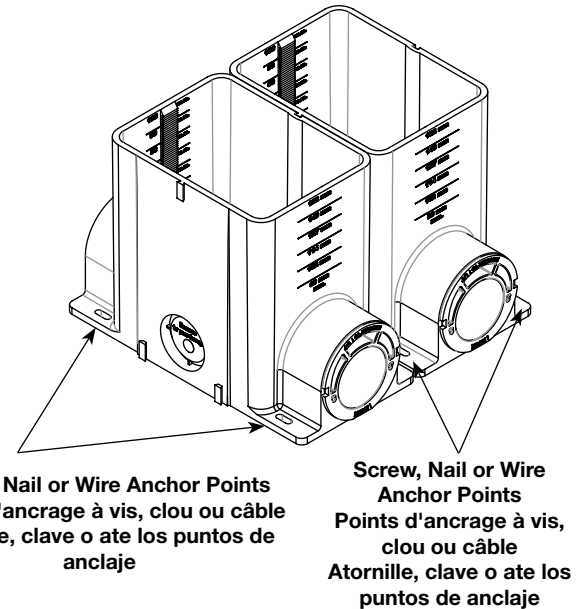

6

Cut conduit to length and cement to ports/reducers.

Couper le tube à la longueur requise et le sceller sur les ports/réducteurs.

Corte el conducto a la longitud deseada y cementelo a los puertos/reductores.

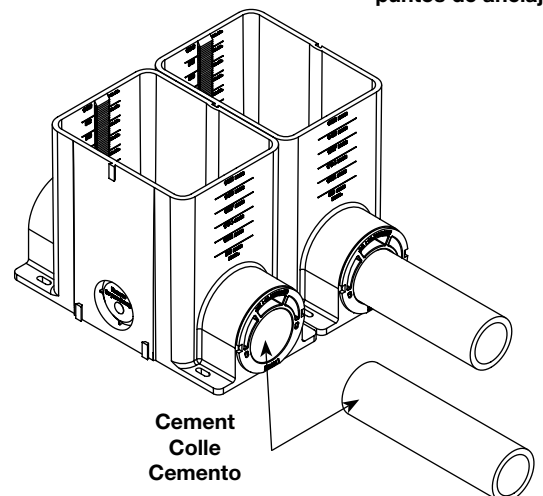

7

Make sure the box spacer and mud cap are in place prior to pouring concrete. The interior spacer and cap prevent any movement of the box walls during the pour.

S'assurer que l'entretoise de la boîte et le capuchon sont bien en place avant de verser le béton. L'entretoise et le capuchon évitent tout mouvement des parois de la boîte pendant que le béton est versé.

Antes de verter el hormigón, asegúrese de que el espaciador de la caja y la tapa de lodos estén ubicados adecuadamente. El espaciador interior y la tapa evitan los movimientos de las paredes de la caja mientras se vierte el material.

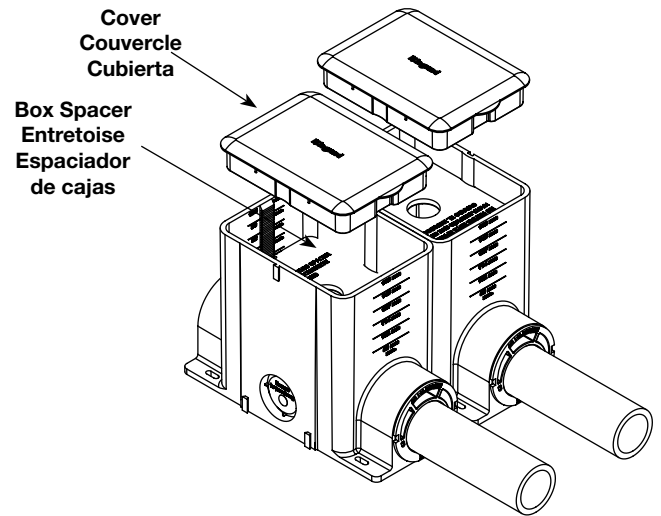

8

Pour concrete to desired depth using graduated markings on the box exterior as a guide.

Verser le béton à la hauteur voulue en utilisant le marquage à l'extérieur de la boîte.

Vierta hormigón hasta la profundidad deseada utilizando las marcas graduadas del exterior de la caja como guía.

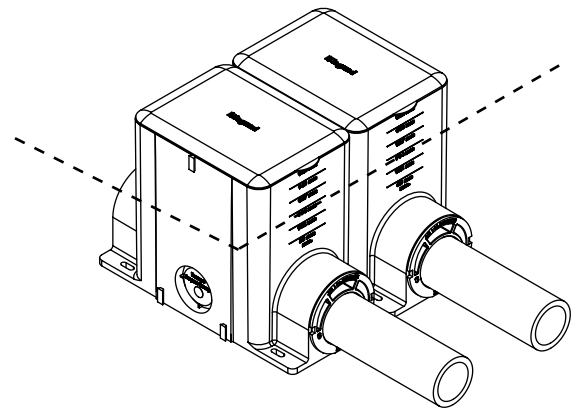

FLOOR FINISHING & ACTIVATION • FINI DU SOL ET ACTIVATION • TERMINACIÓN DEL PISO Y ACTIVACIÓN::

9

After concrete has cured, saw off the remainder of the box(es) at floor level using a wood saw and remove the box spacer.

If the final floor covering is thicker than 5/16" [7.9mm], leave enough of the box protruding above the floor to compensate.

Après durcissement du béton, découper la partie supérieure de la ou des boîte(s) au niveau du sol à l'aide d'une scie à bois. Retirer l'entretoise de la boîte. Si le revêtement final du sol dépasse les 7,9 mm [5/16 po] d'épaisseur, laisser la boîte dépasser suffisamment pour compenser cet écart.

Una vez que el hormigón se haya curado, serruche a ras del piso lo que sobresale de la(s) caja(s) con un serrucho de carpintero y quite el espaciador de cajas. Si el grosor de la cubierta del piso terminado es mayor a 7,9 mm (5/16 pulg.), deje que la caja sobresalga lo suficiente para compensar esa diferencia.

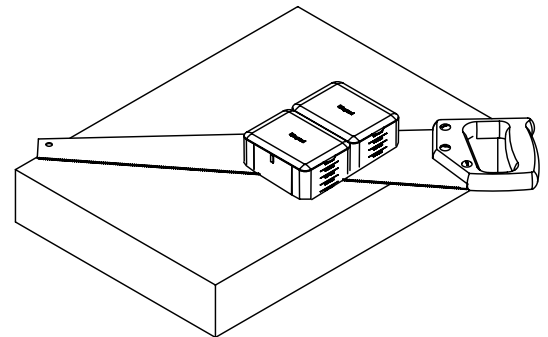

10

Wire fill capacity is determined by reading the first legible volume calibration along the interior of the box.

Il est possible de déterminer la capacité de câblage de la boîte en consultant le premier calibre de volume lisible à l'intérieur de la boîte.

La capacidad de los cables está establecida por la primera calibración legible de volumen que se lee a lo largo del interior de la caja.

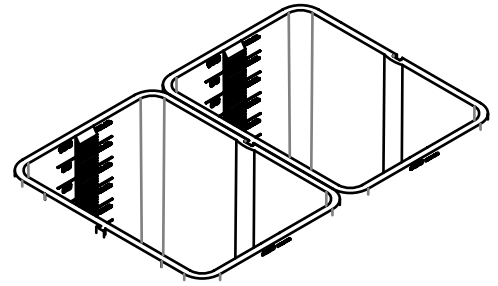

11

A cover plate adapter (Cat. No. 880MPA) is required for each gang or compartment of the activation. The adapter is installed by pushing it into the box opening until firmly seated. The ratchet teeth along the box interior will retain the adapter without the use of screws or glue. Bend radius control for fiber optic communication activations is maintained by wrapping the cable around the storage loop on the underside of the cover adapter prior to installation.

Un adaptateur pour plaque de couvercle (Cat. n° 880MPA) est nécessaire pour chaque prise ou compartiment du système. Pour l'installer, glisser l'adaptateur dans l'ouverture de la boîte jusqu'à ce qu'il soit bien en place. Les dents triangulaires situées à l'intérieur de la boîte assurent le blocage de l'adaptateur sans besoin de vis ou de colle. Dans le cas d'applications de communication à fibre optique, le contrôle du rayon de courbure est assuré en enroulant le câble autour de la bobine située dans la partie inférieure de l'adaptateur de couvercle avant l'installation.

Se requiere un adaptador para la placa cobertora (N.ºCat. 880MPA) para cada juego o compartimiento de la activación. El adaptador se instala introduciéndolo en la abertura de la caja hasta que quede asentado firmemente. Los dientes del trinquete alrededor del interior de la caja mantendrán firme al adaptador sin usar tornillos ni adhesivos. El control del radio de plegado en las activaciones de líneas de comunicación por fibra óptica se mantiene enrollando el cable alrededor del bucle de almacenamiento en la parte inferior del adaptador de la cubierta antes de instalarlo.

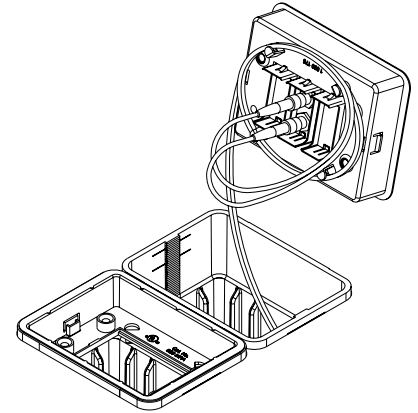

12

Attach the trim flange (sold separately) using four #8-32 screws supplied with trim flange.

Attacher la bordure (vendue séparément) à l'aide de quatre vis n° 8-32 fournies avec la bordure.

Fije el reborde para la terminación (se vende aparte) con cuatro tornillos N.º8-32 incluidos con el reborde.

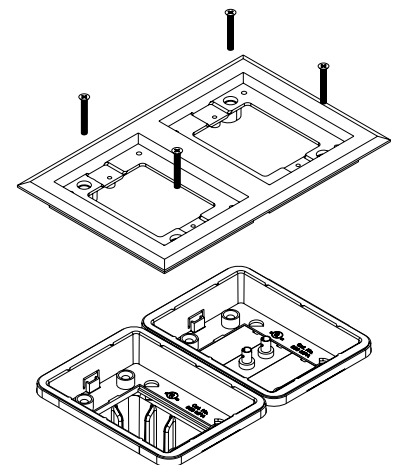

13

Complete the installation by attaching the appropriate cover plate option.

Compléter l'installation en fixant la plaque de couvercle appropriée.

Elija la placa cobertora adecuada y complete la instalación.

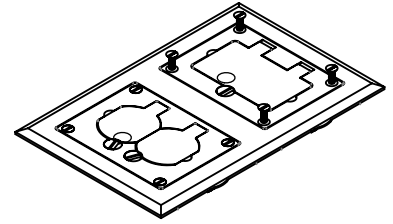

Installation Instructions • Instrucciones de Instalación • Notice d'Installation No:
1 011 309 0113

60 Woodlawn Street
West Hartford, CT 06110
1.877.BY.LEGRAND (295.3472)
www.legrand.us

570 Applewood Crescent
Vaughan, ONT L4K 4B4
905.738.919 5
www.legrand.ca

 **legrand®**

Wiremold
60 Woodlawn Street
West Hartford, CT 06110
1.800.621.0049

